



# Новинка на рынке ламинационных услуг

3D-ламинирование от «АТТИК» придаст окнам из ПВХ-профиля эффект дерева даже внутри изделия.

**П**ри изготовлении цветных окон из ПВХ-профиля используется, как правило, либо тонированный в массе профиль, либо просто белый, который покрывается различными декоративными пленками. Изделия снаружи и внутри помещения смотрятся красиво и выглядят как деревянные, но при открывании створки весь эффект пропадает, поскольку становятся видны непокрытые декоративной пленкой внутренние части профиля.

Компания «АТТИК» освоила 3D-ламинирование, которое устраняет этот недостаток и вносит завершающие штрихи для придания полноценного внешнего вида, имитирующего благородные породы древесины, даже внутри изделия. Благодаря новой услуге компании ламинированные окна удовлетворяют самых требовательных и взыскательных заказчиков.

3D-ламинирование — это покрытие декоративными пленками внутренних поверхностей ПВХ-профиля для придания монолитного и целостного вида хлыстам из ПВХ. 3D-ламинирование является аналогом то-



нированного в массе профиля со своими преимуществами:

- Полная идентичность цвета внутри окна и снаружи.
- Безукоризненный законченный внешний вид изделия в целом.
- Прочностные характеристики аналогичны белому профилю.

- Нет необходимости держать на складе запас тонированного в массе ПВХ-профиля.

- Не надо подбирать цвет тонированного профиля к декоративной пленке.

- Срок поставки тонированного профиля долгий, наш срок изготовления 4 – 6 рабочих дней.

## ЛАМИНИРОВАНИЕ ПВХ-профиль, сэндвич-панели, подоконники, заглушки

Ламинируем к окнам **ВСЁ!**

*Короткие сроки исполнения заказа*

*Высокое качество применяемых материалов*

**Новинки!**

- 3D-ламинирование
- Ламинирование заглушек и комплектующих к окну

- Более 60 цветов пленок всегда в наличии
- Ретуширующие карандаши

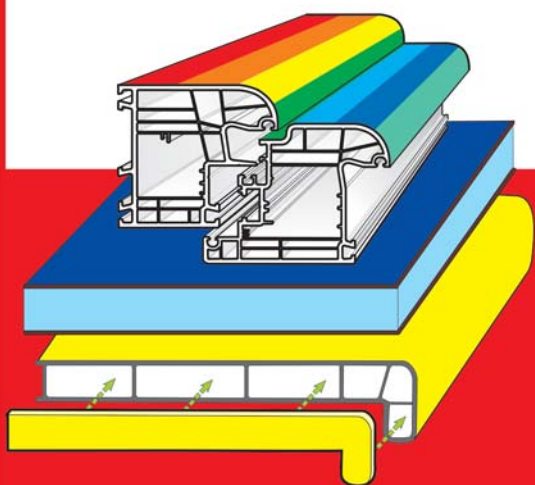

*Сэндвич-панели и подоконники в любой цвет*

*Альтернатива цветным сэндвич-панелям без ограничения размеров*

*14-летний опыт ламинирования*

*Высокий технологический уровень производства*

*Обеспечение технической поддержки по вопросам переработки ламинированного ПВХ-профиля*

*Оборудование FUX, MHF GmbH*

Московская обл, Раменский р-н,  
д. Первомайка, ул. Новая, д. 24  
База ЗАО «АТТИК»

(495) 992-56-86, 992-56-61, (49646) 7-81-66, 7-83-99  
www.attik.ru e-mail: laminac@attik.ru